

| | | | |
|----|--------------|------------|----|
| 番号 | 訂正事項 | 年月日 | 担当 |
| △ | NS-86Kスイッチ追記 | 2018.12.12 | 岩永 |
| △ | | | |

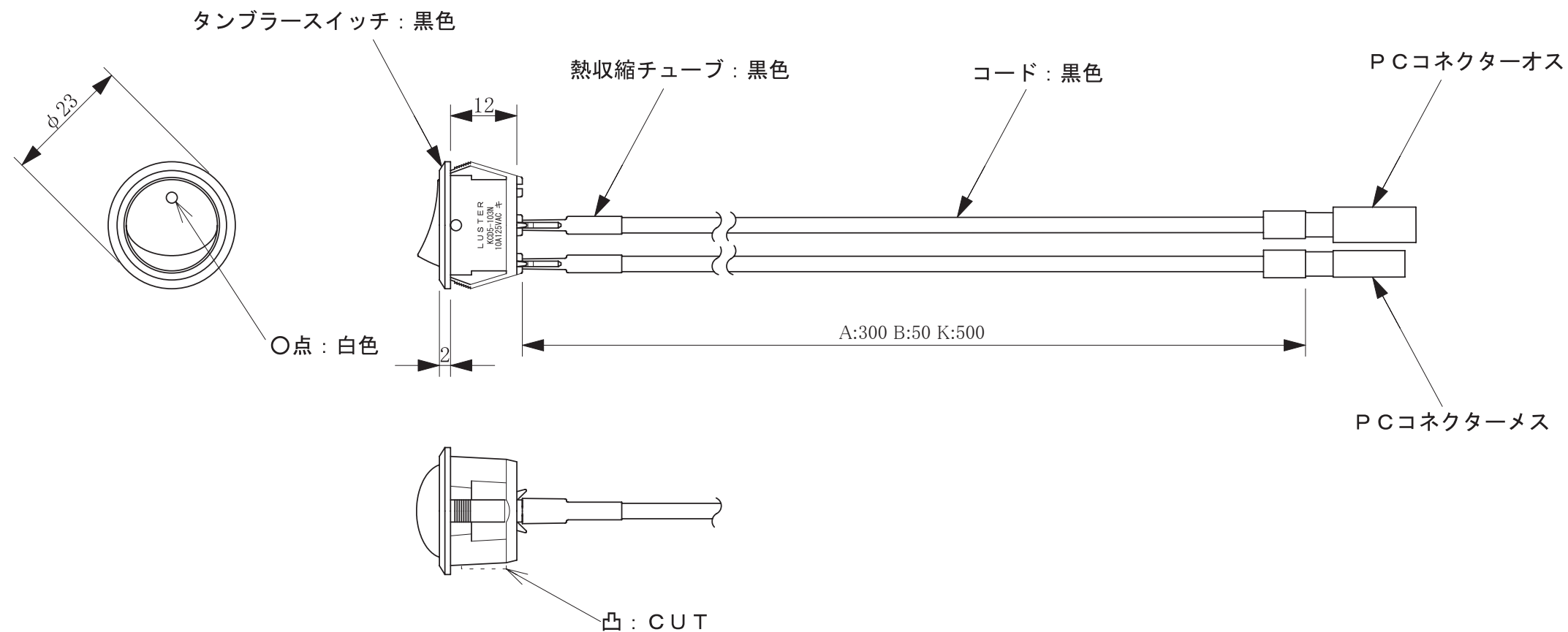

| | 製品名 | 製品型番 | 備考 |
|---|------------|--------|-----------|
| 1 | NS-86Aスイッチ | NS-86A | コード長：300L |
| 2 | NS-86Bスイッチ | NS-86B | コード長：50L |
| 3 | NS-86Kスイッチ | NS-86K | コード長：500L |

| | | | | | | |
|--------|----------|--------------|--------|--------|------------------|----------|
| 尺 度 | 1 / 1 | 製 図 亀山 | 検 図 | 承 認 | 件 名 図 番 | NS-86- |
| | 単位 mm/mm | | | | | 13.06.17 |